

BURDUR ÇELTİKÇİ ARVALLI'DAN DAMAT GİYİMİ

H. ÖRCÜN BARIŞTA*

Türk giyim kuşamı model, kalıp, birleştirme, astarlama teknikleri yanısıra süsleme ve işleme teknikleriyle çok geniş alanı kapsamaktadır. Günümüze ulaşan erkek, kadın ile çocuk iç ve dış giyimine ait pek çok örnek dışında minyatürler, yabancı ressamın resim, gravür gibi eserleri, seyahatnâmeler ve “ehl-i hiref” defterleri bu konuda bilgi vermektedir. Engin bir tarihî geçmişi ve bölgesel çeşitlenmeleri bulunan Türk giyiminin resmî ve sivil, günlük ve özel günler için hazırlanmış pek çok parçadan oluşan çeşitlenmeleri vardır. Ancak bu alanda yapılan araştırma, inceleme ve yayınlar çok azdır. Özellikle erkek iç giyim olarak sınıflandırılan mahallî damat giyiminden *göynek* ve *don* gibi türler üzerinde yeteri kadar araştırma ve yayın yapılmamıştır.

Bu makalede amacımız hem Antalya Müzesi'ne Arvalli'dan gelen oyallı bir göynek ile “Antep İşi” olarak isimlendirilen ancak Kilis'te,¹ Kuyucak'ta,² Söğüt'te³ “delik işi”; Ermenek'te “Ermenek işi,”⁴ Silifke'de “Silifke işi,”⁵ olarak adlandırılan ve Antep dışında çeşitli yörelerde uygulanan; teknik eğitim kesiminde “Rişliyö” olarak tanınan, Antep'te “çitime”⁶ adı verilen delik işi ve Bucak'ta “sökme”, “ince ve arpa süsme”⁷ olarak isimlendirilmiş iğnelerle işlenmiş damat donunu tanıtmak, belgelemek, hem bazı karşılaştırmalar yapmak hem de işleme terminolojisindeki kavram kargaşasına işaret etmektir. Böylece hem bir yörenin damat giyimini sergilemek, hem de Antep İşi olarak isimlendirilen işleme iğneleri grubunun başka yörelerde de yapıldığını göstermek, hem de teknik terminolojide kullanılan “Rişliyö” terimi yerine iğnenin Türkçe isminin

* Prof. Dr., Gazi Üniversitesi, Mesleki Yaygın Eğitim Fakültesi Dekanı, Ankara.

¹ H. Örcün Barışta, *Cumhuriyet Dönemi Türk Halk İşlemeciliği Desen ve Terminolojisinden Örnekler*, Kültür ve Turizm Bakanlığı, Milli Folklor Araştırma Dairesi Yayınları: 55, Maddi Kültür Dizisi: 2, Ankara 1984, s. 54.

² Barışta, *a.g.e.*, s. 41.

³ Barışta, *a.g.e.*, s. 78.

⁴ Barışta, *a.g.e.*, s. 64.

⁵ Barışta, *a.g.e.*, s. 35.

⁶ Barışta, *a.g.e.*, s. 53.

⁷ Barışta, *a.g.e.*, s. 33.

kullanılmasını sağlamaktır. Diğer taraftan bir beldedeki kültürel zenginliği ve evlenme olayı çerçevesinde kümelenen âdetlerin el sanatlarına nasıl yansıdığını ortaya koymaktır.

Değiştirilmiş yeni adı, “Bağsaray” olan Arvalı, Burdur il merkezine 40 km. mesafede bulunan, Çeltikçi ilçesine bağlı 500 haneli ve 3200 nüfuslu, bir beldedir. Çeltikçi’ye 8 km. uzaklıktaki bu belde geçimini tarımdan sağlamakta ve tütün ekmektedir. Burdur ile Antalya illerini birbirine bağlayan konumda yer alan belde yeni adından da anlaşılacağı gibi verimli topraklara sahiptir. Oldukça eski bir yerleşim yeri olan beldede ahşaptan yapılmış balkonlu kerpiç evler dikkati çekmektedir. Günümüze ulaşan evlerin bazıları yakın bir geçmişe kadar ağaç işçiliğinin burada geçerli olduğuna işaret etmektedir. Çam ağacı ile tasarlanmış, çıkma şeklindeki balkonlarda tütün kurutulduğu gözlenmektedir. Eski evlerin kapılarında fark edilen metal kapı tokmakları beldenin Osmanlı İmparatorluk Döneminde de yerleşim yeri olduğuna işaret etmektedir.

Beldenin ilgi çeken diğer el sanatları oyacılık ve işlemeciliktir. Bu konuya ilk defa eğilen ve 1983 yılında Antalya Müzesi Etnografya Seksiyonu’na buradan damat giysileri satın alarak onları Müzesinde sergileyen, adı geçen müze müdürü Kayhan Dörtlük’tür. Arvalı’da en son 1993 yılında yapılan gözlemede artık bu tür el sanatlarının yapılmadığı ve bu tür damat giysilerinin sandıklarda saklandığı görülmüştür. Burdur Müzesi Müdürü Ali Ekinci ile yapılan bölge taramasında ekte künyesi ile sunulan kaynak kişilerle görüşülmüş ve şu bilgiler alınmıştır: Kız evinden erkek evine Perşembe günü bir bohça içinde ya yanışlarla (nakış-işleme) ya oyalarla süslü bir göynek ya da bir simli zıbın yanı sıra yanışlarla süslü bir don, dona geçecek uçkurun uçuna monte edilecek bir çift uçkur ucu, çevre ve peşkir gönderilmiştir. Damat bunları giyer kuşanır sonra köy meydanında damat traşı olur ve mezara çıkarmış (mezar ziyareti yaparmış). Enleri 20-25 cm. olan pamuklu tezgâh dokunması üzerine doğal boya ile boyanmış, kalın pamuklu ya da ince eğilmiş yünle sökme (ajur), ince süsme, arpa süsme v.b. gibi iğnelerle pazar yolu, sarı yol vb. yanışlar yapılmış. Yün iplik uçkur ve peşkirler, ipek iplik ise çevreler için kullanılmış. İplik dışında donlarda mavi boncuk, pul, göyneklerde iğne oyası, çevrelerde ise pullu oyalarla süslemeler yapılmış. Gerek göynek ve gerekse donların çebiş olarak isimlendirilen parçaları yanışlarla süslenirmiş; böylece yanışlı çebişlerin yenilenen don veya göyneğe yeniden monte edilerek kullanılması sağlanırmış. Bazı peşkirlerin uçları yünden yapılmış saçaklarla zenginleştirilmiş. Donların yan kısmındaki parçalar (çebiş) bazen kalça hizasından paçaya bazen de diz hizasından paçaya kadar işlemelerle süs-

lenirmiş. Üç telle yapılan sökme dışında süsme (değişik sayıda iplik gruplarının yatay, dikey ve diagonal dizilmesiyle birbirinden farklı yönlerde kümelenen ve birbirini izleyen işleme türü-suma) en çok kullanılan iğnelermiş.

1984 yılında Antalya Müzesi'ne alınmış göynek 6.84.73 envanter numarası ile kayıtlıdır. Sarı ve ceviz renkli, ince yollu, beyaz natürel pamuklu dokumadan yapılmıştır. Önü göğüse kadar açık, sıfır yakalı ve kare kesimli takma kollu göyneğin ön ve arka bedeni dikdörtgen biçimindedir. İki yanına eklenen üçgen biçiminde parçalarla kalçaya doğru genişleyen ön ve arka bedenin omuzu dikişsizdir ve burada omuz kumaş katı ile oluşturulmuştur. Benzer bir durum dikdörtgen biçimindeki takma kol için söz konusudur. Kol da kumaş katı ile tasarlanmıştır; üstünde dikiş bulunmamaktadır. Dikiş kol altındadır. Gerek ön ve arka beden, gerek kollar dokumanın genişliğindedir.

Göyneğin sıfır yakası siyah, beyaz ve mavi, çiçek desenli basma ile temizlenmiş ve bir şerit biçiminde kaplanarak bezenmiştir. Ön açıklığı ise yakut rengi ve gece mavisi kalın ipekle yapılmış bir oya bordürü ile süslenmiştir. Dörtlü çiçek demetlerinden oluşan oyanın motiflerinden biri yakut rengi biri gece mavisi ile renklendirilmiştir. Kol ağzları farklı motiflerle tasarlanmış oyalarından oluşan bir bordürle çerçevelenmiş göyneğin buradaki oyaları da kalın ipekten yapılmıştır. Bir yakut rengi bir beyaz sırasıyla dizilmiş kaya motifleri üzerine serpiştirilen dörder yaprakla taçlandırılmıştır. İğne oyası tekniğiyle oluşturulmuş bu oyalarındaki yakut rengi, ve gece mavisi, göyneğin natürel beyaz rengine canlılık vermektedir.

Bilindiği gibi iğne üzerine iplikle ilmik atarak ve iğneyle ipliği bu ilmek içinden çekerek yapılan iğne oyalarının tekli sarma ve çiftli sarma çeşitlenmeleri vardır.⁸ Bazı yörelerde örneğin İçel-Namrun yöresinde kare ve üçgen ilmek türleri olduğu kaydedilen oyaların;⁹ bazı yörelerde, örneğin Konya'da, üçgen, dörtgen ve yuvarlak olmak üzere üç tipte ilmeğin bulunduğu ve mahalli adları ile köprü örme, sepet örme, bıyık, direk örme çitlek, tel sarma, iplik atma, tohum iğnesi, püskül yapma ve kıllıkurt teknikleriyle yapılmış oya süsleme iğnelerinden söz edilmektedir.¹⁰

⁸ H. Örcün Barışta, *Türk El Sanatları*, Kültür ve Turizm Bakanlığı Yayınları 975, Sanat Eserleri Dizisi: 11, Ankara 1988, s. 121.

⁹ Taciser Onuk, *İğne Oyaları*, Türkiye İş Bankası Kültür Yayınları, Genel Yayın No: 228, Sanat Dizisi: 36, Ankara 1981, s. IX, X.

¹⁰ Ergül Önge, "Konya İğne Oyaları," *Kültür ve Sanat*, sayı 9, Ankara 1991, s. 80.

Arvallı'da yapılmış göyneğin benzerlerine başka yörelerde de rastlanmaktadır. Nitekim 25-26 Nisan 1992 tarihinde yapılan II. Alanya Tarih ve Kültür Semineri'nde açılan el sanatları sergisinde yaka ve kol kenarları kahverengi ipekle oyalanmış, beyaz ipek bir damat gömleği bu tür örneklerin Antalya Kestel Çam yolunda da yapıldığını ortaya koymaktadır. Aynı kalıpla dikilmiş ve göynek yanısıra pek çok sandıkta bulunan parça erkek göyneklerinin de oyalı çeşitlemelerini sergilemektedir. Diğer taraftan göyneklerin yaka ve kollarını şerit biçiminde bezeyen oylar yanısıra dal şeklinde yapılmış oyları bulunan yakası açılmadık göyneklere de rastlanıldığından bahsedilmektedir.¹¹ Örneğin Manisa'da damat adaylarının nişan töreninde yakalarına taktıkları nişan çiçeklerine değinilmektedir.¹² Manisa'nın Örselli Köyü'nde nişandan sonra kızın her oğlan evine gittiğinde boncukla yapılmış bir dal oyası götürdüğü, düğünden sonra bu dal oyların gelin odasında sergilendiği söylenmektedir.¹³ Dal oylar dışında erkek başlarının Ege'de oylarla süslendiği de bilinmektedir.¹⁴

Antalya Müzesi'nde bulunan 2.23.83 envanter numaralı damat donu göynekle takım oluşturmaktadır. Kalın beyaz pamuklu el dokumasından yapılmış donun ön ve arka parçalarından ayak bileğine kadar uzanan ve paçalar ile sıfırlanarak birleşen iki katlı hazırlanmış, yarım oval biçiminde bir ağacı vardır. Tek katlı kesilmiş ön ve arka parçası iki yanda bir parça ile birleşmektedir. Yörede çebiş olarak isimlendirilen bu parçalar bel hizasından başlayıp parçalara kadar inmektedir. Donun bel çevresi üzerine iki katlı uçkur yuvası oturtulmuştur.

Yörede böcek ipliği¹⁵ olarak adlandırılan kalın ipek iplikle çitime ve susma ile işlenmiş donun ön ve arka beden arasındaki geçiş kesme ajurla sağlanmıştır. Paça uçları da kesme ajurla işlenmiş, donda yer yer kırmızı, kahverengi, yeşil ipek iplik yanısıra natürel beyaz ipek iplik kullanılmıştır. İşlemelerin üzerine kırmızı, mavi boncuk ve sarı pulla süslemeler yapılmıştır. Ön ve arka bedeni işlenmemiş donun iki yanında enli bir bordür olarak tasarlanan işlemeli ünite (çebiş) belden kalça hizasına kadar kes-

¹¹ Güran Erbek, "Erkek Oyları", *1. Ulusal El Sanatları Sempozyumu Bildirileri*, 18-21 Kasım, 1981, Dokuz Eylül Üniversitesi Güzel Sanatlar Fakültesi Yayınları, İzmir 1984, s. 140.

¹² Yener Altıntaş-Yüksel Şahin-Mücella Kahveci, *Manisa İli Halk Oyunları Kıyafetleri*, Kültür Bakanlığı, Halk Kültürlerini Araştırma ve Geliştirme Genel Müdürlüğü Yayınları: 175, Maddi Kültür Dizisi: 7, Ankara 1993, s. 23.

¹³ Bu konuda Manisa, Yuntdağı-Örselli Köyü'nde Ayşe Ertosun'dan bilgi alınmıştır.

¹⁴ Bkz. Erbek, a.g.m., s. 135-146; Barışta, *Türk El sanatları*, s. 120.

¹⁵ Barışta, *Cumhuriyet Dönemi Türk Halk İşlemeciliği Desen ve Terminolojisinden Örnekler*, s. 33.

me ajur yapılmadan süslenmiştir. Diagonal bir sistemle aşağı doğru gelişen bordürde susma ve çitime ile işlenmiş baklavalarla ve çavuş nişanı biçimleriyle kompozisyon tamamlanmıştır. Yüzeyde deliklerin boşluğu ve susmaların kabartmasıyla bir hareket sağlanmış bu olgu canlı renkli boncuk ve iplikler kullanılarak güçlendirilmiştir. Pulların katkısıyla zenginleştirilen bordürde boş ve dolu zeminler arasında diagonal iğne hareketleriyle akış sağlanmıştır.

Antalya Müzesi'nde bulunan bir başka damat donu aynı kalıpla çeşitlemelerin Arvalli'dan yapıldığını ortaya koymaktadır. Beyaz pamuklu dokuma üzerine beyaz ve hardal sarısı kalın ipek iplikle muşabbak ve susma iğneleri yanısıra hasır iğne ile işlenmiş bu parçanın oya ile süslendiği görülmektedir. Örnekler çoğaltılabilir. Alanya Müzesi'ndeki ve özel koleksiyonlardaki parçalar da eklenerek çeşitlemeler sergilenebilir.

Başka bölgelerde, başka illerde bağlı köylerde yapılmış damat don ve göyneği ile bu örnekler karşılaştırılabilir; ve, benzerlik ve farklılıkları üzerinde durulabilir. Örneğin Çankırı Kızılırmak damat giysisi bu konuda farklı bir uygulama ile karşımıza çıkmaktadır. Bugün Çankırı Müzesi'nde sergilenen, 73.1.73.72 envanter nolu göynek ile 74.1.74.72 envanter nolu don kalıp ve süslemeleri ile dikkati çekmektedir. Kalın beyaz pamuklu dokumadan yapılmış don ve göynek kırmızı, sarı ve lâcivert yün iplikle kaneviçe (çapraz) ve susma iğneleriyle işlenmiştir. Paçaları ve göyneğin iki yanı bitkisel ve geometrik bezemelerle süslüdür.

Örnekler çoğaltılabilir. Bir makalenin kapsamı içinde burada yalnız bir beldenin damat giyimi tanıtılmağa ve bazı bölgelerle farklılık ve benzerlikleri vurgulanmağa çalışılmıştır. Gerek kalıp, gerek dikiş teknikleri ve gerekse işlemler yanısıra oyaları açısından son derece zenginlik arzeden Türk giyim kuşamı çevresinde kümelenen terminolojiye dikkat çekilmiştir. Daha detaylı araştırmalarla bu kültürel miras belgelenmeli ve tanıtılmalıdır.

KAYNAKÇA

- Altıntaş, Yener - Şahin, Yüksel - Kahveci, Mücella, *Manisa İli Halk Oyunları Kıyafetleri*, Kültür Bakanlığı, Halk Kültürlerini Araştırma ve Geliştirme Genel Müdürlüğü Yayınları: 175, Maddî Kültür Dizisi: 7, Ankara 1993.
- Barışta, H. Örcün, *Cumhuriyet Dönemi Türk Halk İşlemeciliği Desen ve Terminolojisinden Örnekler*, Kültür ve Turizm Bakanlığı, Millî Folklor Araştırma Dairesi Yayınları: 55, Maddî Kültür Dizisi: 2, Ankara 1984.
- Erbek, Güran, "Erkek Oyaları", *I. Ulusal El Sanatları Sempozyumu Bildirileri*, 18-21 Kasım 1981, Dokuz Eylül Üniversitesi, Güzel Sanatlar Fakültesi Yayınları, İzmir 1984.
- Onuk, Taciser, *İğne Oyaları*, Türkiye İş Bankası Kültür Yayınları, Genel Yayın No: 228, Sanat Dizisi: 36, Ankara 1981.
- Önge, Ergül, "Konya İğne Oyaları," *Kültür ve Sanat*, İş Bankası, sayı 9, Ankara 1991.

KAYNAK KİŞİLER

- 1 — Yusuf Yıldırım
Arvallı, 1910
Yukarı Mahalle, Namık Kemal
Sok. No: 28.
- 2 — Ahmet Ali Gübüt
Arvallı, 1930 doğumlu
Yukarı Mahalle Emirler Sok. No: 8.
- 3 — Urkiye Gübüt
Arvallı, 1932 doğumlu
Yukarı Mahalle Emirler Sok. No: 8.
- 4 — Mehmet Gübüt
Ayvalı 1946 doğumlu
Yukarı Mahalle Emirler Sok. No: 10.
- 5 — Fatma Kara
Arvallı 1923 doğumlu
aynı adreste görüşüldü.
- 6 — Zehra Yiğit
Arvallı 1908 doğumlu
aynı adreste görüşüldü.



Resim 1 — Faik Reşit Unat'ın *Büyük Atlas*'ından Burdur ve Çeltikçi'nin konumu.



Resim 2-3 — Arvalli beldesinden ahşap çıkma balkonlu kerpiç evler.



Resim 4-5 — Arvallı'dan ağaç işlemleri ile bezenmiş bir çıkma ve metal tokmaklı çam ağacından yapılmış kapı.



Resim 6 — Arvalı'dan bir çevre.



Resim 7 — Arvali'dan uçkur ucu.



Resim 8-9 — Arvalı'dan damat göyneği yanışı ve bir peşkir



Resim 10 - Pazar Yolu yanıřlı don.



Resim 11 — Sarı yol yanıřlı don.



Resim 12-13 — Kalçadan paçaya ve dizden paçaya kadar yanlış donlar.

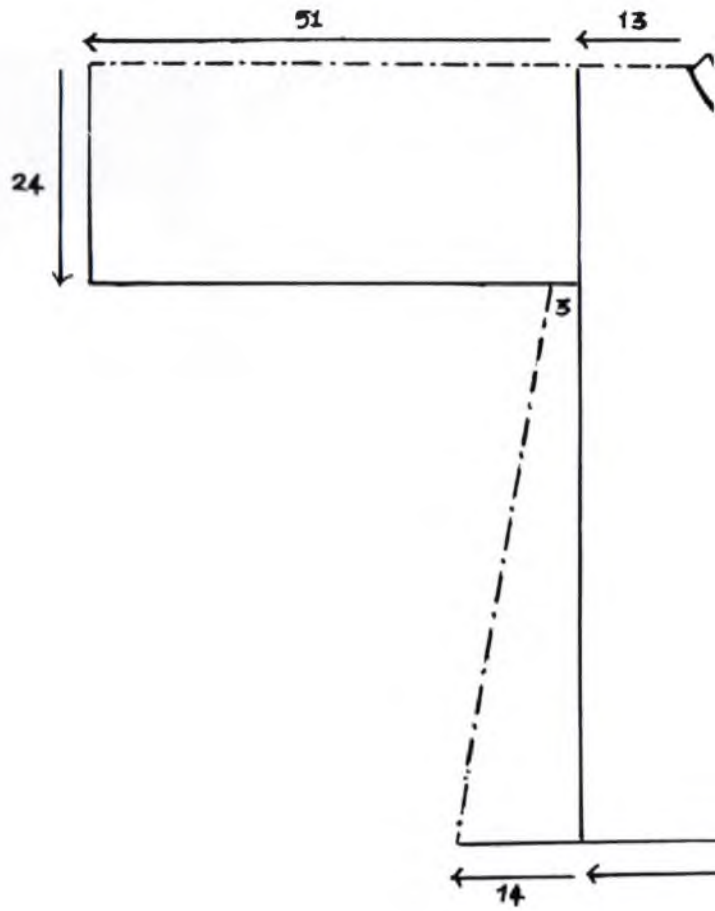

Resim 14 -

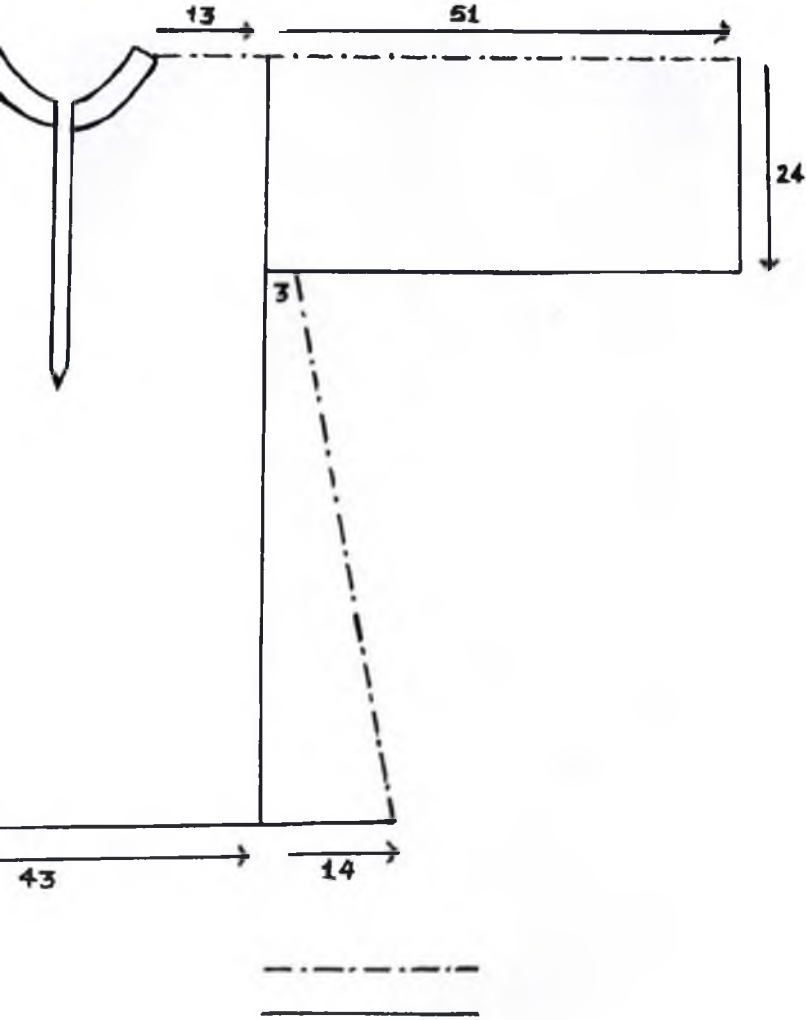

- Göyneğin çizimi.



Resim 15-16-17 — Antalya Müzesi'nden 684.73 envanter nolu göynek ile yaka ve koldan detay.

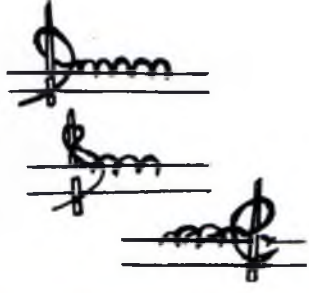

Resim 18 — İğne oyasının yapılış biçimi.



Resim 19 — Antalya Kestel Çam Yolu'ndan kol ve yaka kenarı oyalı ipek göynek. (1992)



Resim 20 — Örselli Köyü'nden derlenmiş dal oylar. (15-18.6.1991)

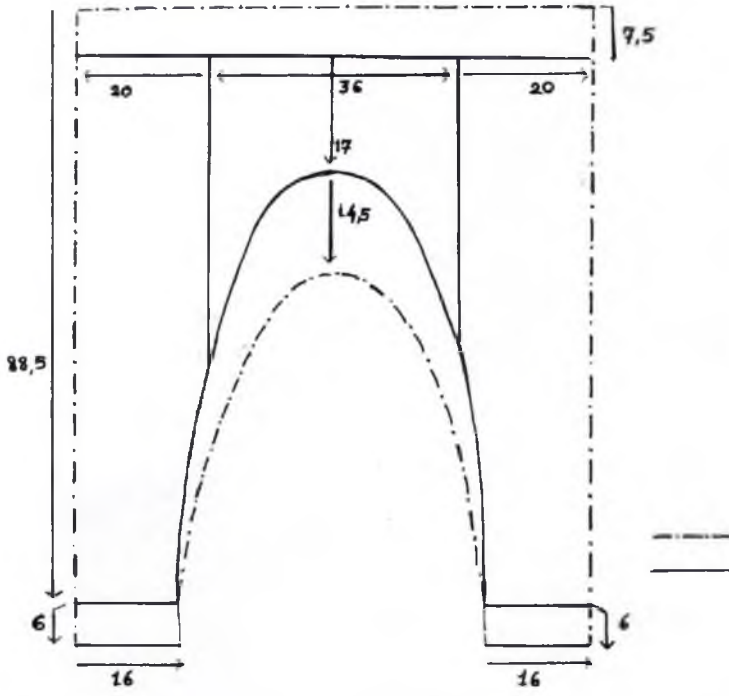

Resim 21 — Miyase Çağdaş tarafından çizilmiş don kalıbı.

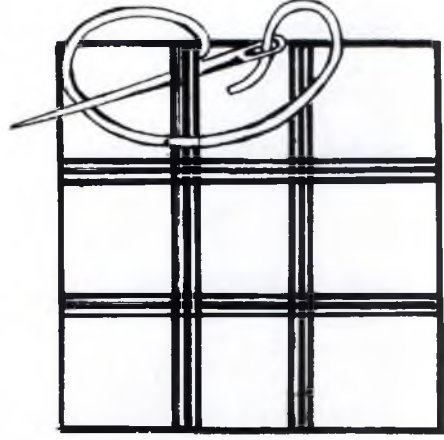

Resim 22 — Sökme (çitime-ajur)nin yapılışı.



Resim 23 — Antalya Müzesi'nden 2.23.83 envanter nolu damat donu. (1992)



Resim 24-25 — Paçayı temizleyen kesme ajurun dış ve içten görünüşü ile içte bulunan ok başı motifleri.



Resim 26 — Donun yandan görünüşü.



Resim 27 — Donun bel ile kalça arasındaki süsleri.



Resim 28 — Baklava motifinden detay.



Resim 29 — Çavuş nişanı ve yarım baklavalardan detay.



Resim 30 — Burdur Arvalı köyü'nden, Antalya Müzesi'ne gelen 25.10.73 envanter nolu, iki renkli ipekli işlenmiş damat donu.



Resim 31-32 — Çankırı Müzesi'nden 74.1.74.72 envanter nolu don ve 73.1.73.72 envanter nolu göynek.

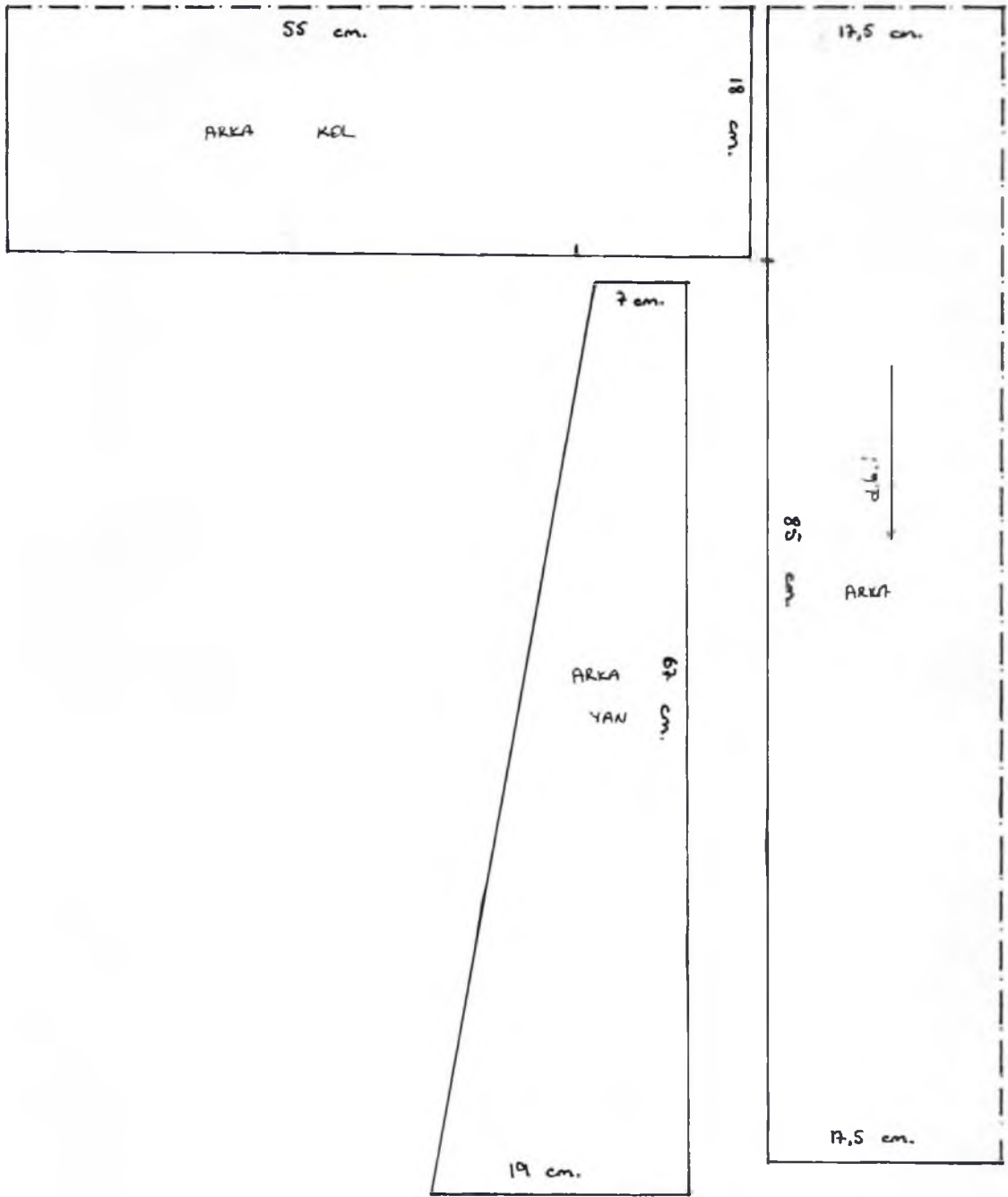

Resim 33 — Yrd. Doç. Yüksel Bali tarafından çizilen göynek kalıbı.

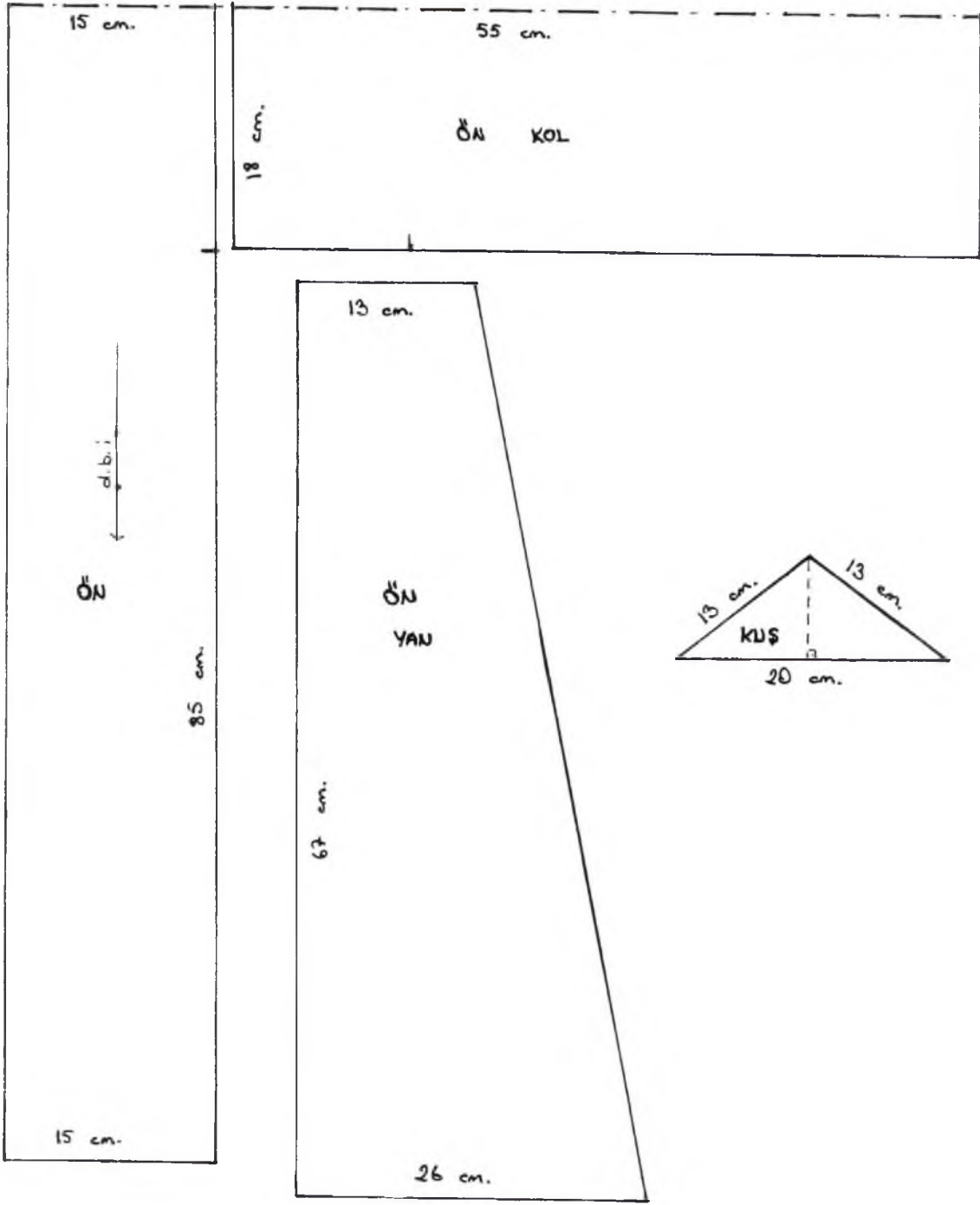

Resim 34 — Yrd. Doç. Yüksel Bali tarafından çizilen göynek kalıbı.

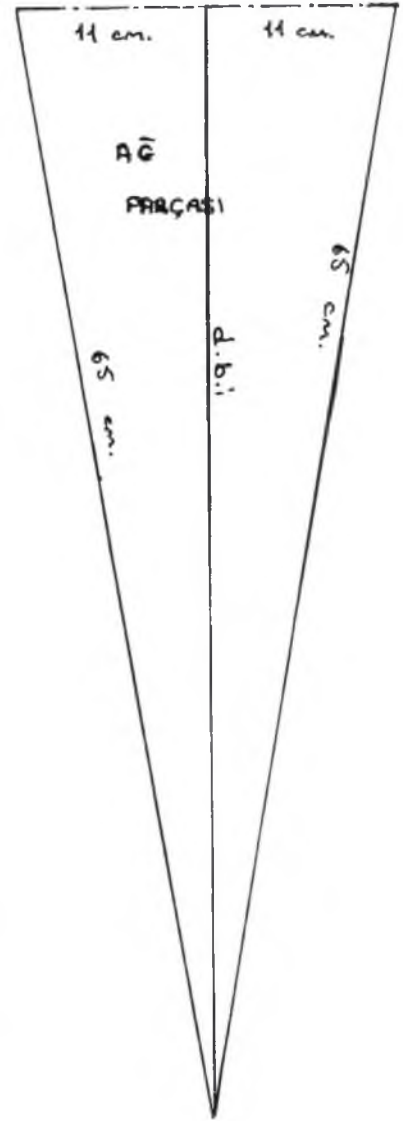
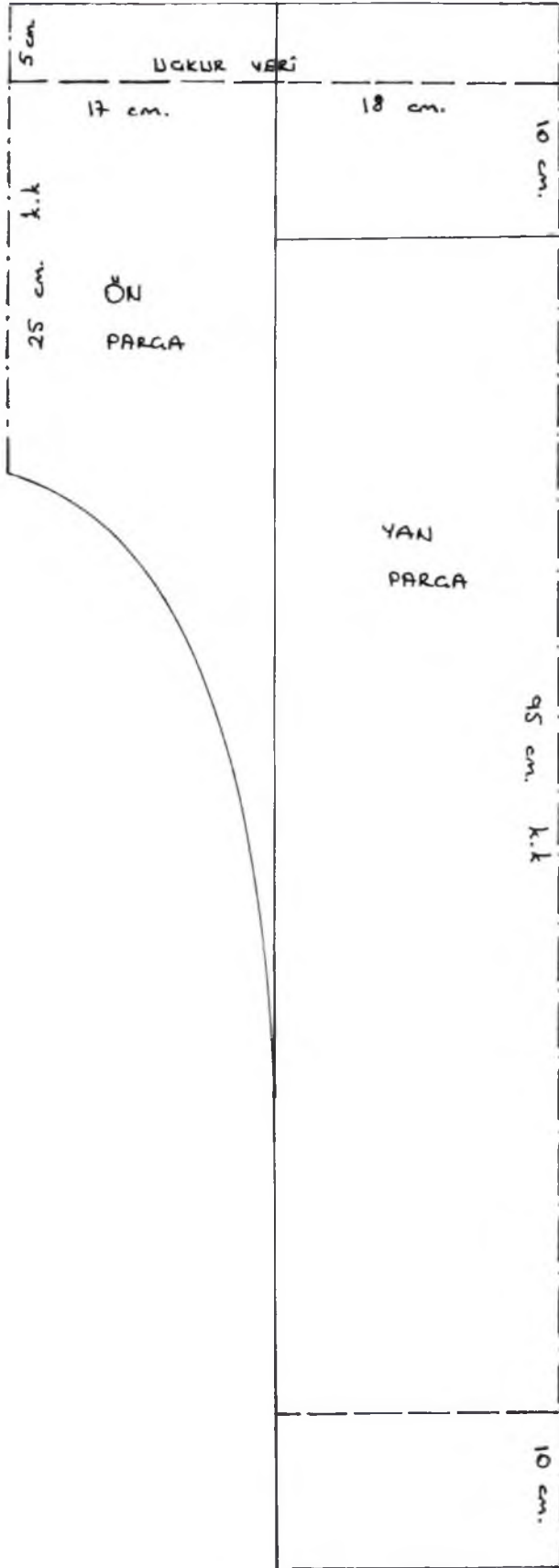

Resim 35 — Yrd. Doç. Yüksel Bali tarafından çizilen don kalıbı.

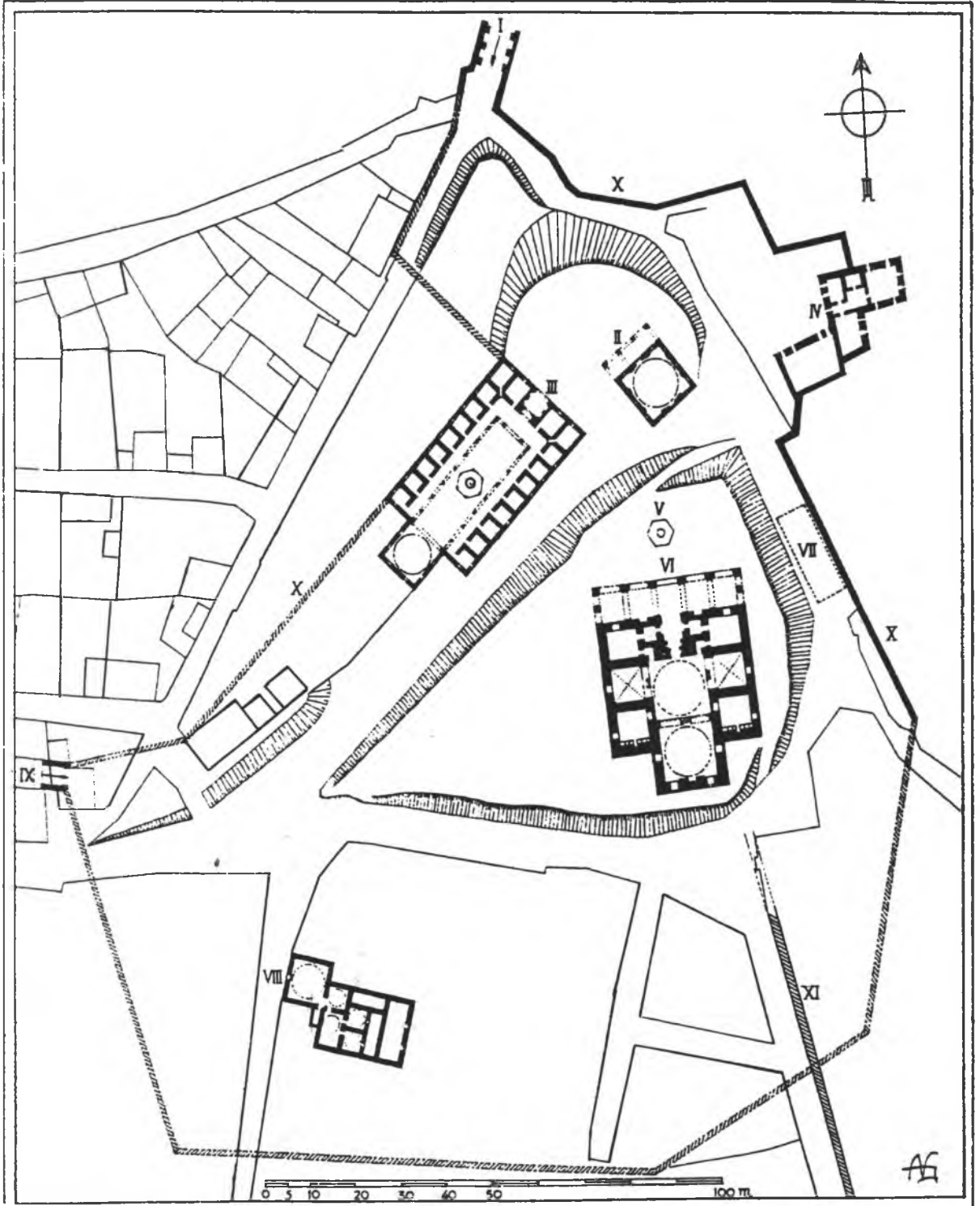

Pl. 2. Bursa, Yıldırım Külliyesi vaziyet plânı (A. Gabriel'den).

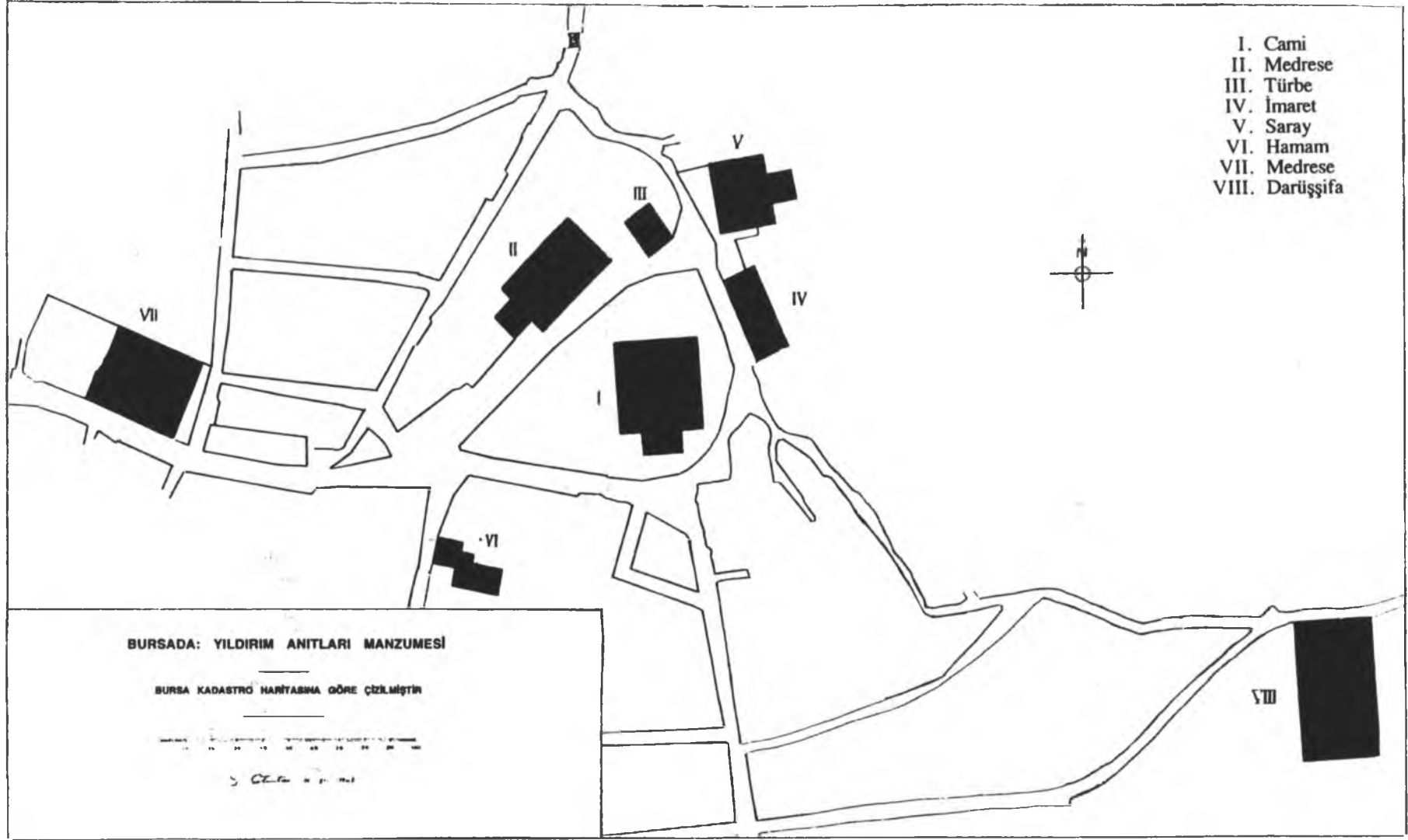

Pl. 1. Bursa, Yıldırım Külliyesi vaziyet plânı (S. Çetintaş'tan).